

# Parco Lombardo della Valle del Ticino

Abbiategrosso, Morimondo, Ozzero, Vigevano

Bando regionale per il finanziamento di itinerari per la mobilità ciclistica  
(decreto 659 31.7.2015 riferimento POR FESR 2014-2020  
- ASSE IV – AZIONE 4.E.1.1)

## TRACCIA AZZURA

Collegamento tra l'Abbiatense e Vigevano

Quaderno  
Dettagli di progetto e opere tipo

Scala: Tav.  
varie 5

Dicembre, 2015

### INDICE

- Dettaglio progetto pista ciclabile in Vigevano
- Percorso in calcestre
- Siepe arbustiva monofilare
- Tipologico bacheca in legno

# PISTA CICLABILE IN VIGEVANO - PARTICOLARI - SEZIONI

## SCHEMA SEZIONI TIPO

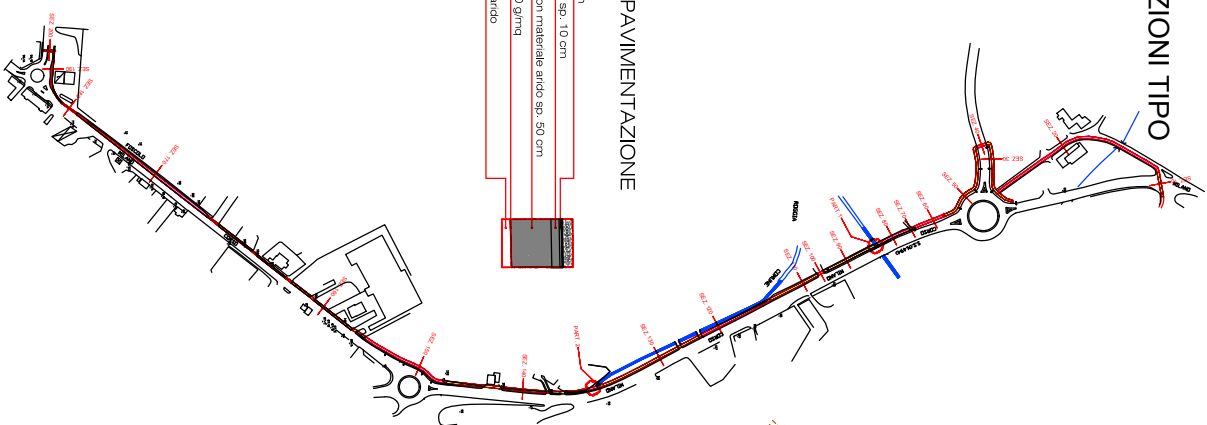

## PARTICOLARE 1

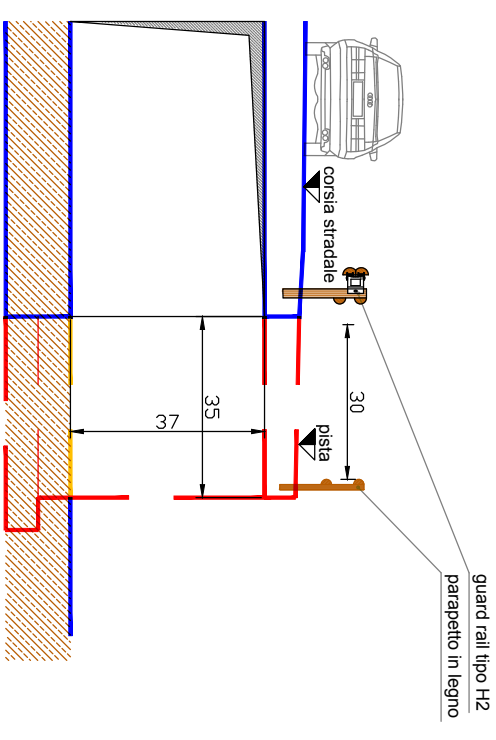
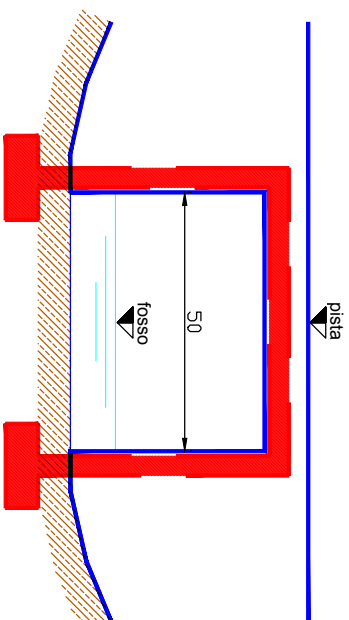

SEZ. 10 = SEZ. 20 = SEZ. 40  
SEZ. 70 = SEZ. 180 = SEZ. 200

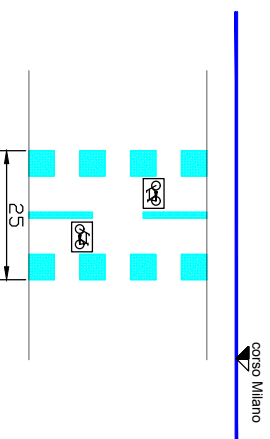

# PISTA CICLABILE IN VIGEVANO PARTICOLARI - SEZIONI

## SEZ. 30 = SEZ. 50

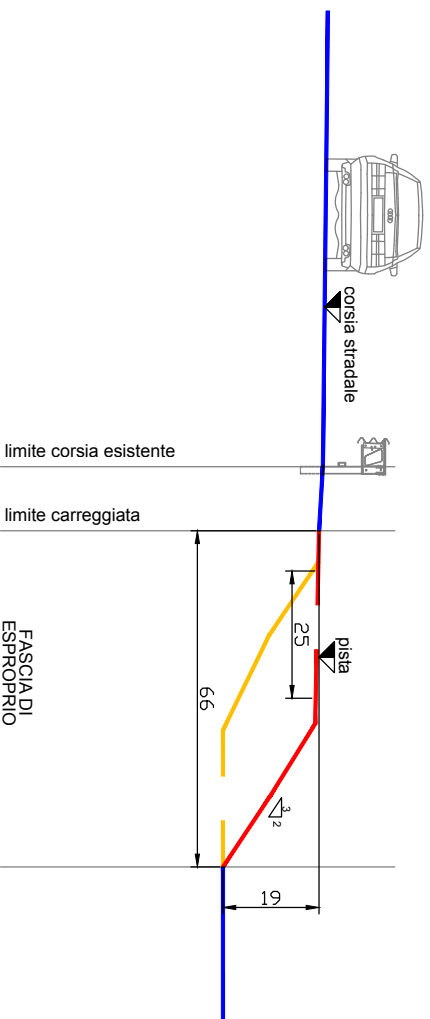

## SEZ. 60

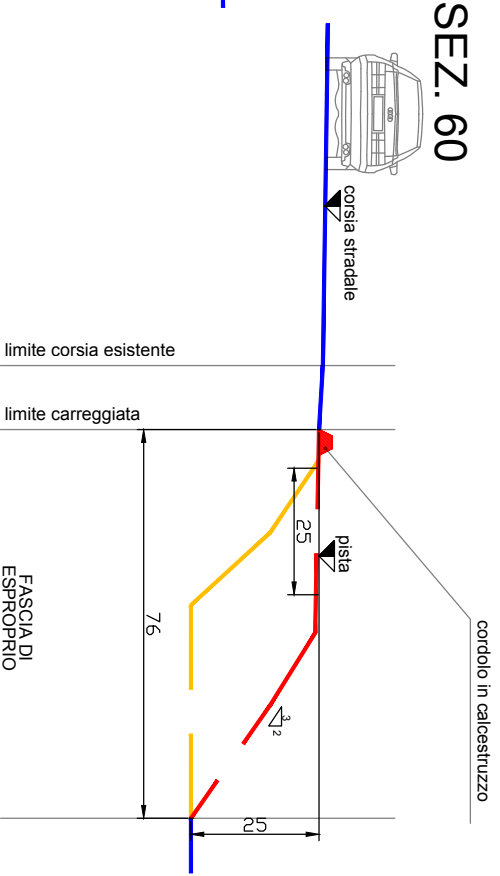

## SEZ. 80 = SEZ. 90

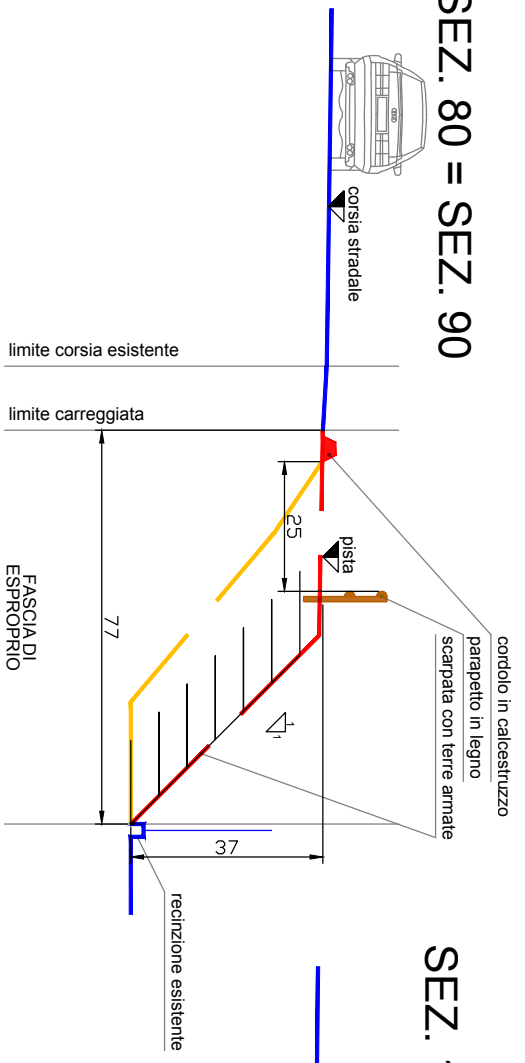

## SEZ. 130

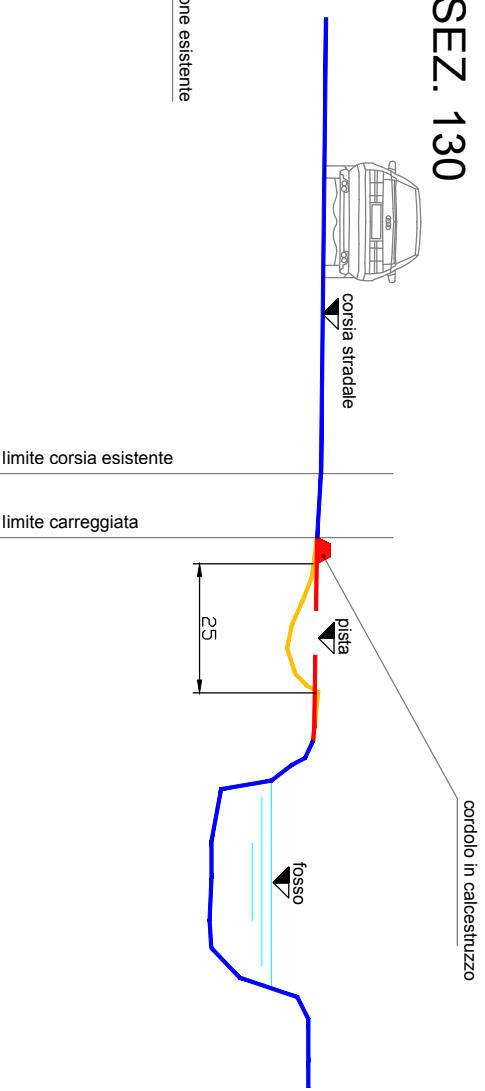

# PISTA CICLABILE IN VIGEVANO - PARTICOLARI - SEZIONI

## SCHEMA SEZIONI TIPO

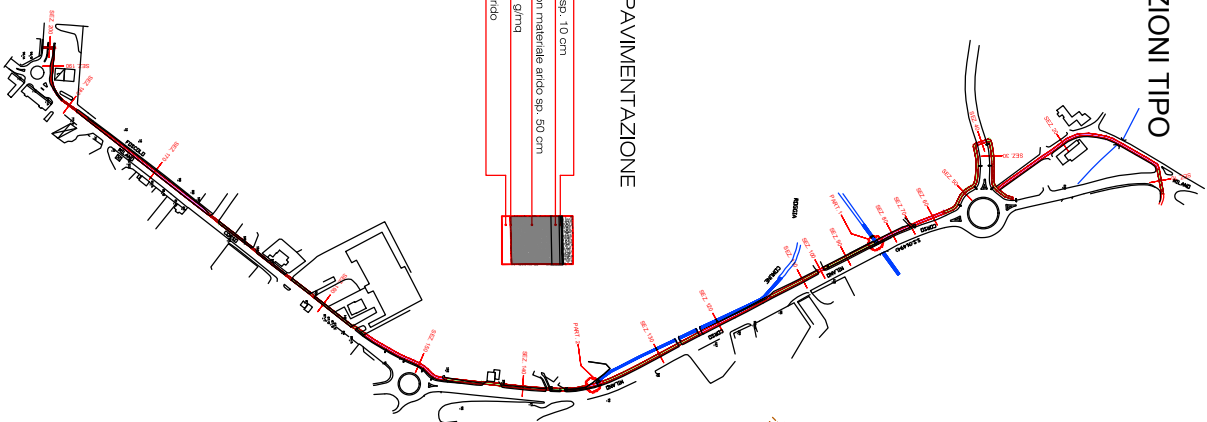

## PARTICOLARE 1

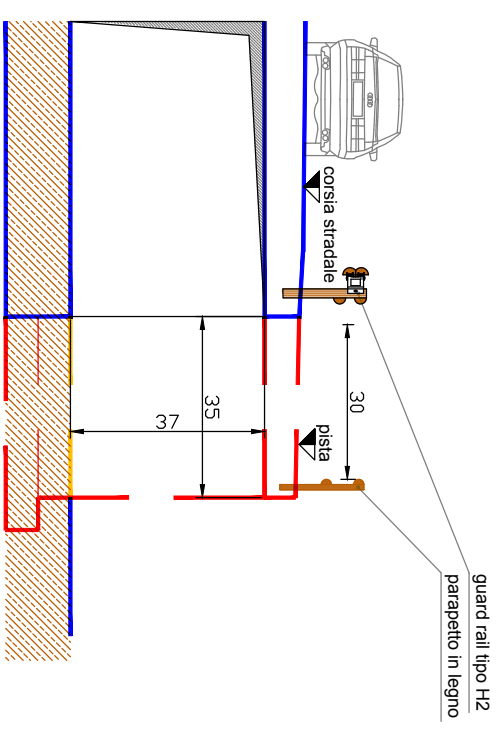
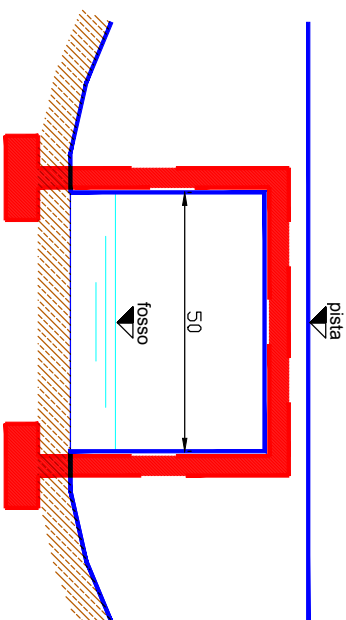

SEZ. 10 = SEZ. 20 = SEZ. 40  
SEZ. 70 = SEZ. 180 = SEZ. 200

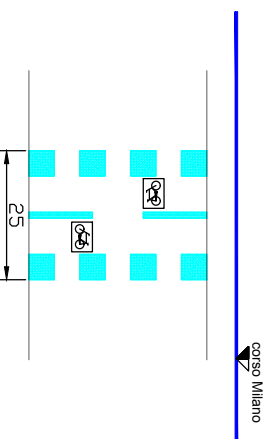

# PISTA CICLABILE IN VIGEVANO PARTICOLARI - SEZIONI

## SEZ. 30 = SEZ. 50

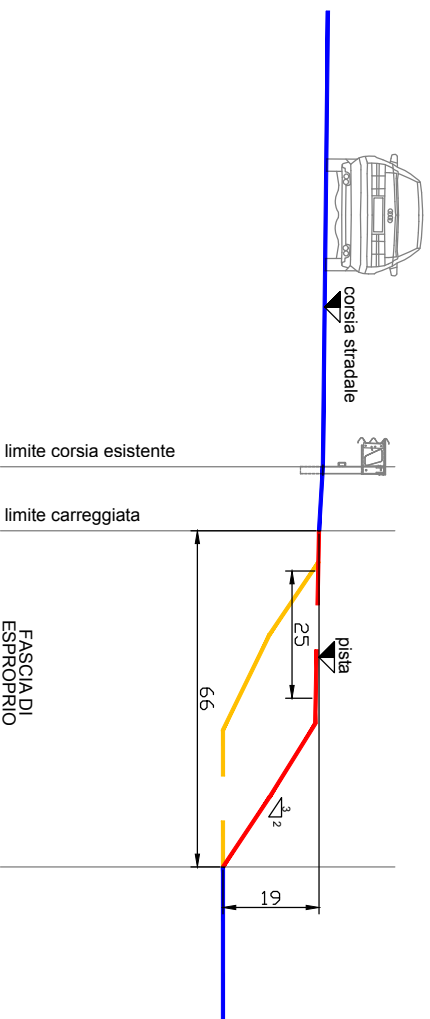

## SEZ. 60

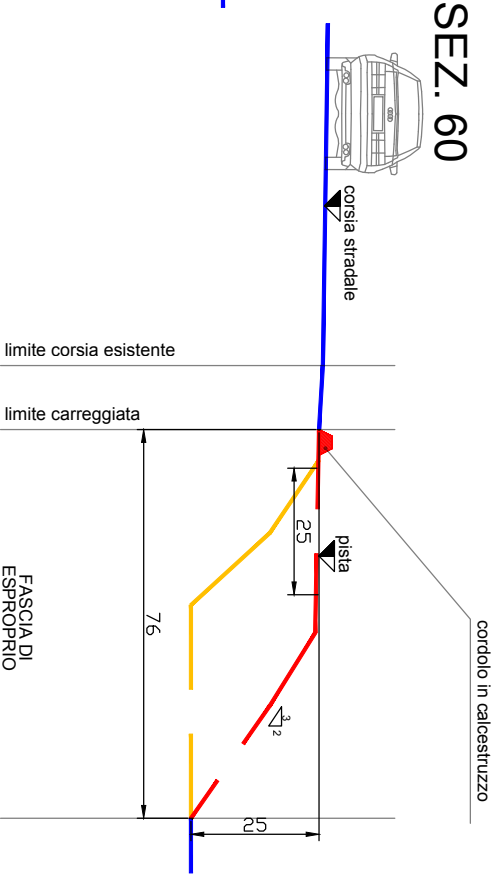

## SEZ. 80 = SEZ. 90

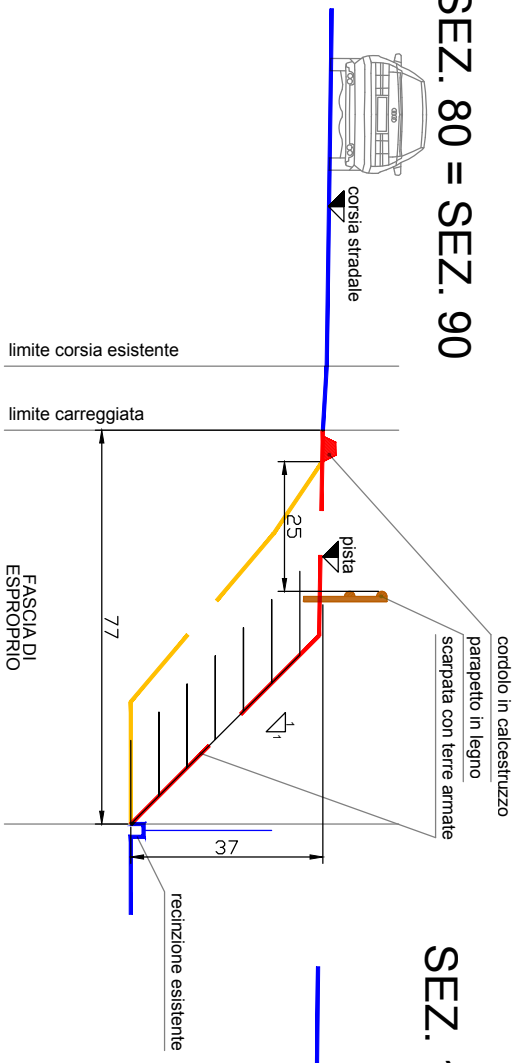

## SEZ. 130

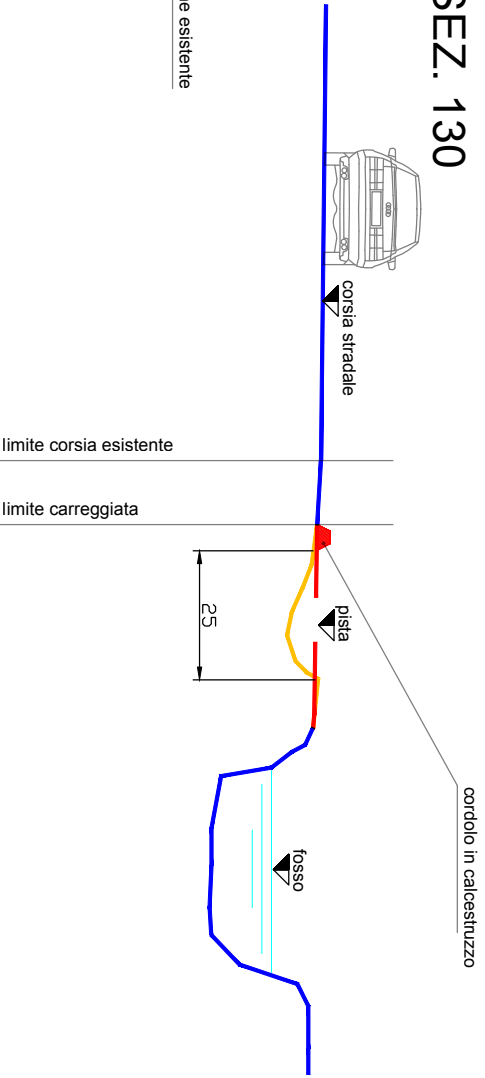

# PISTA CICLABILE IN VIGEVANO PARTICOLARI - SEZIONI

## SEZ. 140

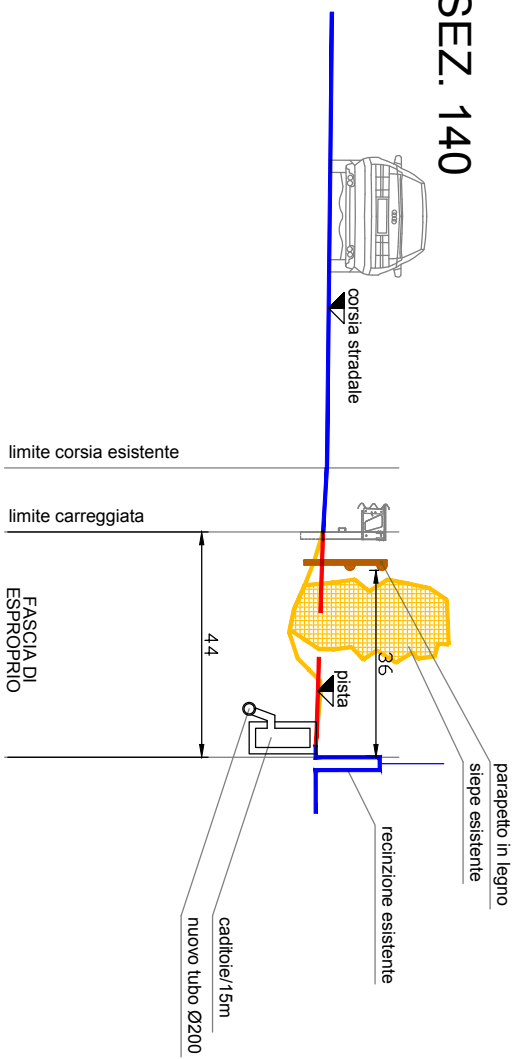

## SEZ. 120

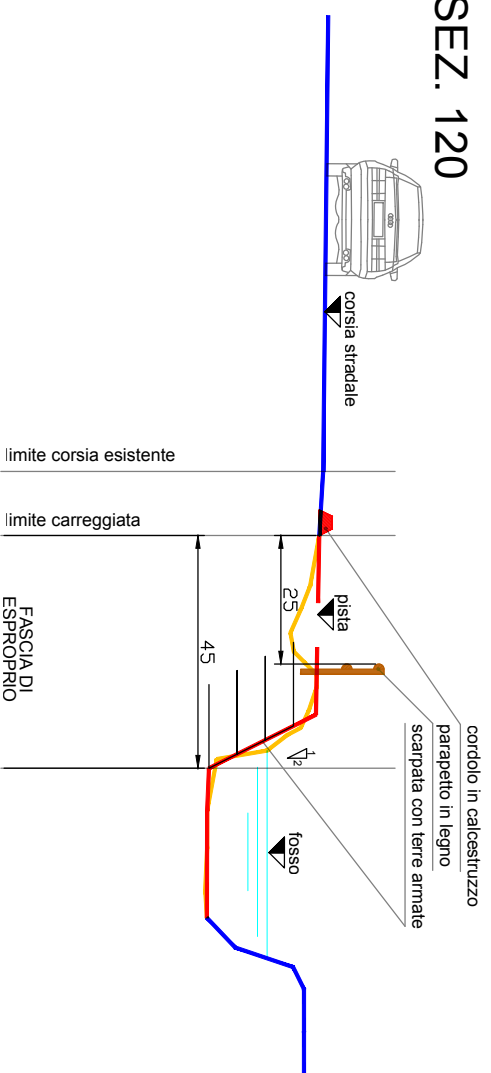

## PERCORSO IN CALCESTRE

### SEZIONE PERCORSO IN CALCESTRE - scala 1:20

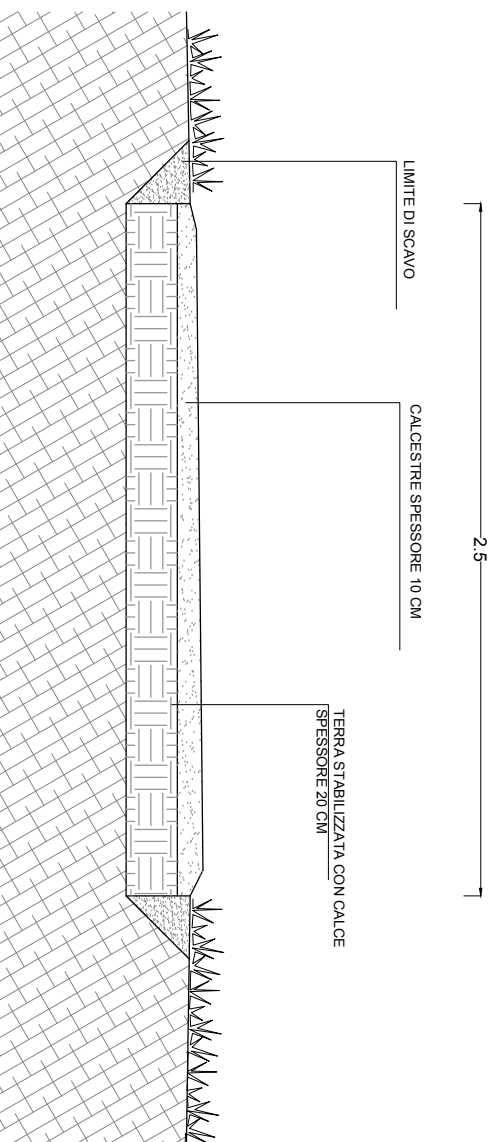

### ESEMPIO SEGNALETICA ORIZZONTALE SU CALCESTRE O STERATO



### TIPOLOGICO BARRIERA DI SICUREZZA IN LEGNO

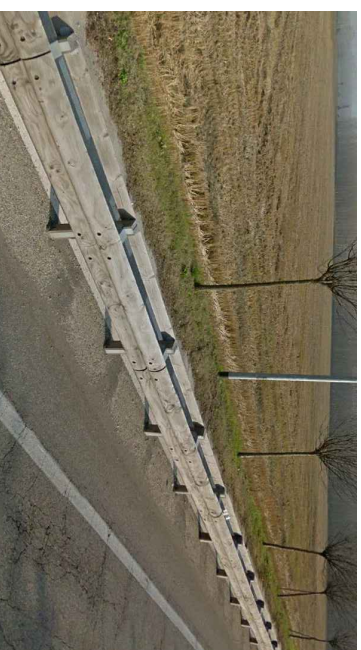

I percorsi in sede propria avranno pavimentazione in calcestre. La larghezza sarà di 2,5 metri per i percorsi bidirezionali e 1,5 per i percorsi monodirezionali. Nei tratti in curva o di maggiore pericolosità è prevista una barriera di sicurezza in legno (come da tipologie già impiegate all'interno del Territorio del Parco Ticino).

## SIEPE ARBUSTIVA MONOFILARE

### MODULO SIEPE ARBUSTIVA - scala 1:100

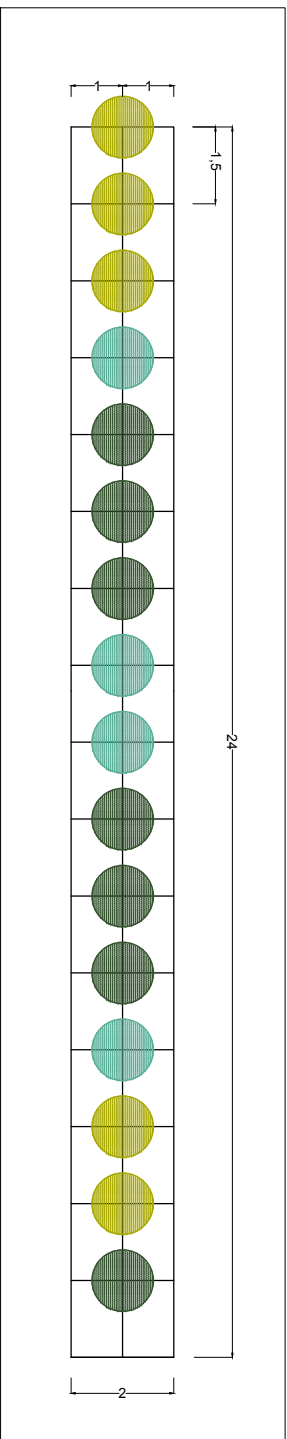

arbusti specie dominanti e accessorie  
*Corylus avellana*, *Evonymus europaeus*, *Cornus mas*, *Sambucus nigra*, *Ligustrum vulgare*, *Ilex aquifolium*, *Frangula alnus*, *Salix caprea*

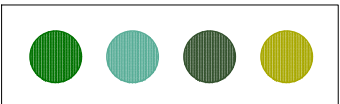

Fascia di rispetto circostante: 1 m per lato  
Numero di specie: 4  
Schema d'impianto: lineare su singola fila  
Dimensioni di ripetizione del modulo: 24 metri  
Sesto d'impianto: 1,5 metri  
N° piante/100 ml: 65



## TIPOLOGICO PANNELLO INFORMATIVO

### SCHEMA DI PROSPETTO FORTALE E LATERALE BACHECA



IMMAGINE TIPOLOGICO BACHECA



IMMAGINE TIPOLOGICO PANNELLO  
INFORMATIVO

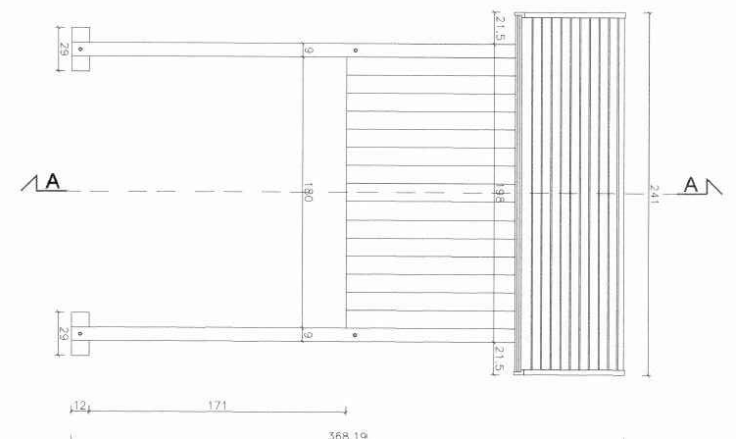

Si propongono bacheche in legno di tipologia analoga per caratteristiche tecniche e dimensionali a quelle impiegate per il Parco Ticino (schemi e immagini riportati a lato)

I pannelli informativi utilizzeranno lo stesso formato presente nel Parco, aggiungendo eventuali informazioni!

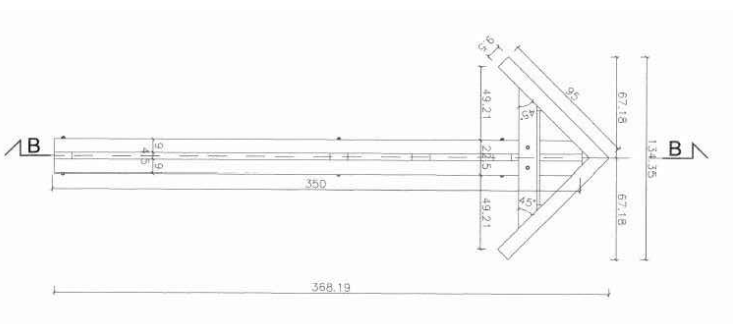
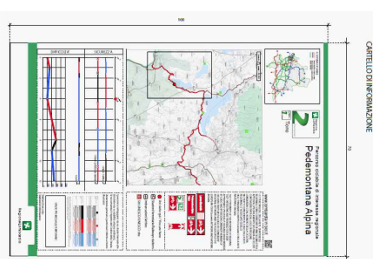
# Parco Lombardo della Valle del Ticino

Abbiategrosso, Morimondo, Ozzero, Vigevano

Bando regionale per il finanziamento di itinerari per la mobilità ciclistica  
(decreto 659 31.7.2015 riferimento POR FESR 2014-2020  
- ASSE IV – AZIONE 4.E.1.1)

## TRACCIA AZZURA

Collegamento tra l'Abbiatense e Vigevano

Quaderno  
Dettagli di progetto e opere tipo

Scala: Tav.  
varie 5

Dicembre, 2015

### INDICE

- Dettaglio progetto pista ciclabile in Vigevano
- Percorso in calcestre
- Siepe arbustiva monofilare
- Tipologico bacheca in legno

# PISTA CICLABILE IN VIGEVANO PARTICOLARI - SEZIONI

## PARTICOLARE 2

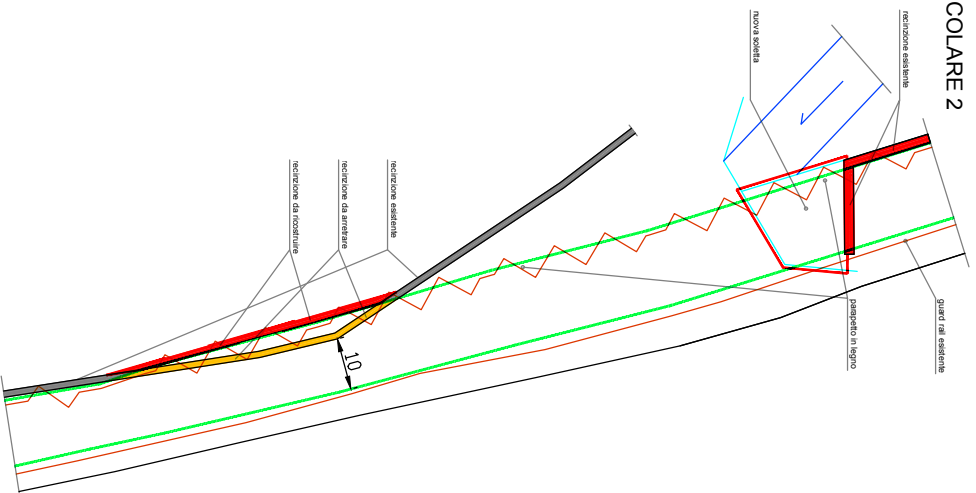

## SEZ. 130

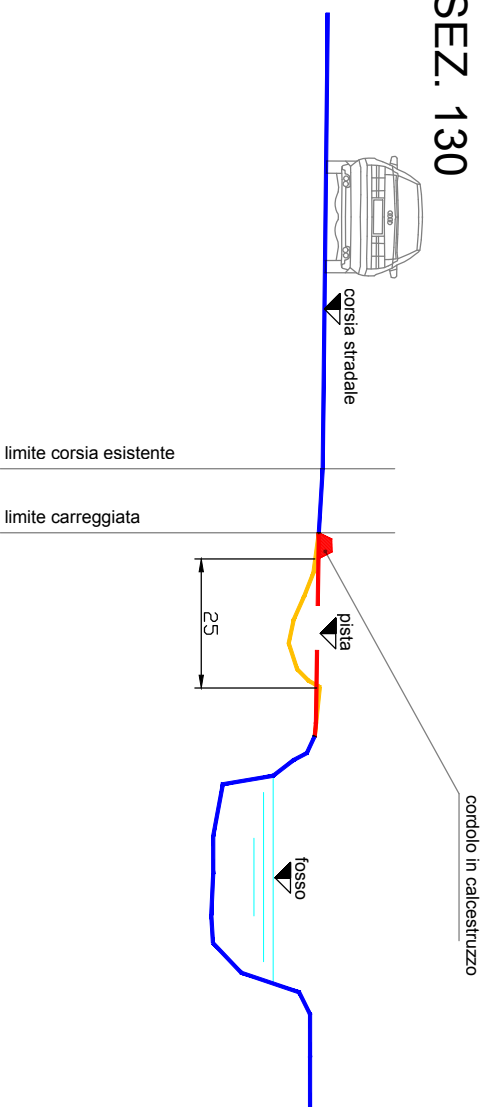

## SEZ. 170

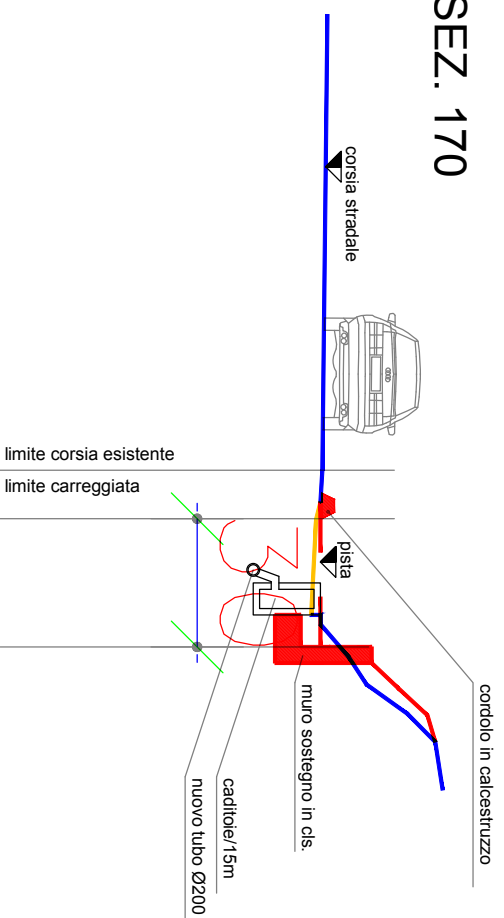

# PISTA CICLABILE IN VIGEVANO PARTICOLARI - SEZIONI

## SEZ. 140

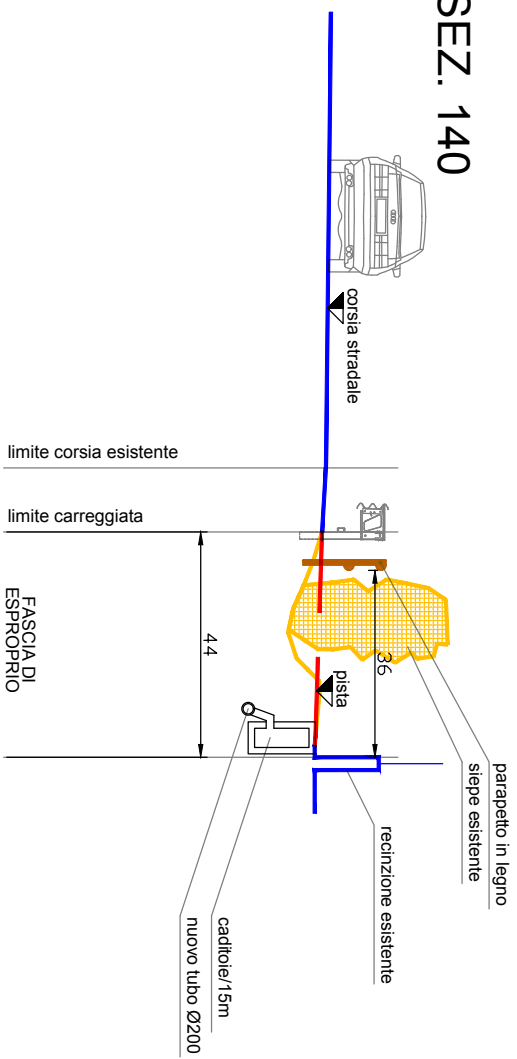

## SEZ. 120

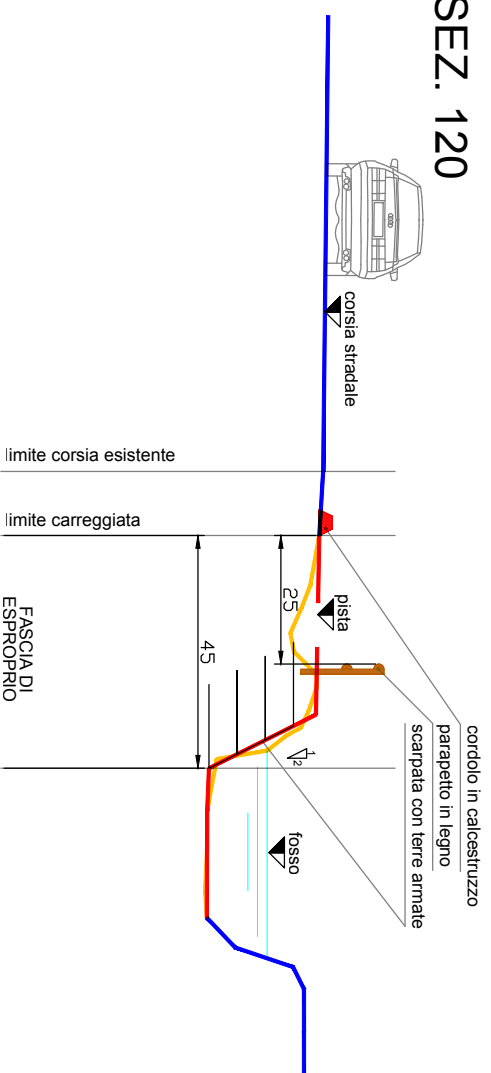

## PERCORSO IN CALCESTRE

### SEZIONE PERCORSO IN CALCESTRE - scala 1:20

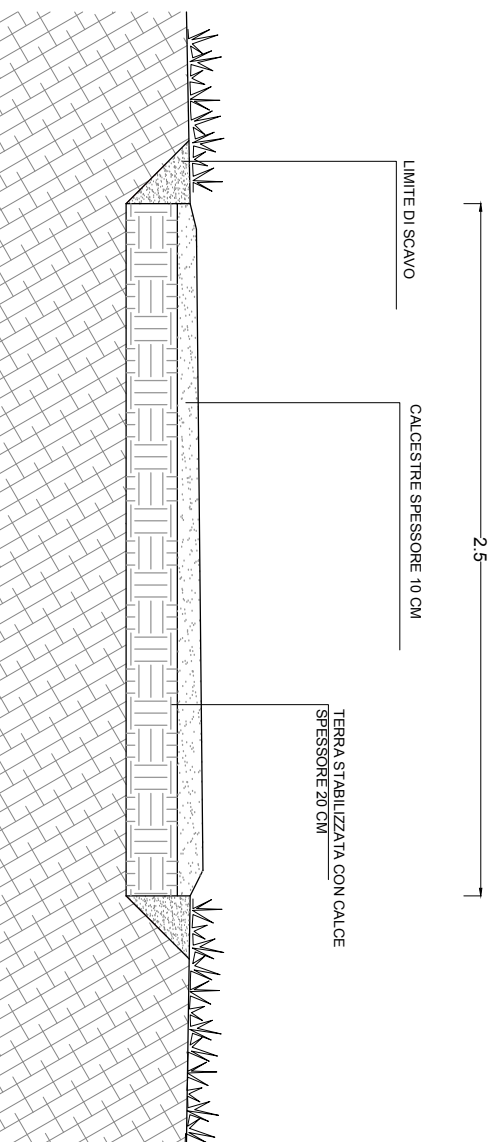

### ESEMPIO SEGNALETICA ORIZZONTALE SU CALCESTRE O STERATO



### TIPOLOGICO BARRIERA DI SICUREZZA IN LEGNO

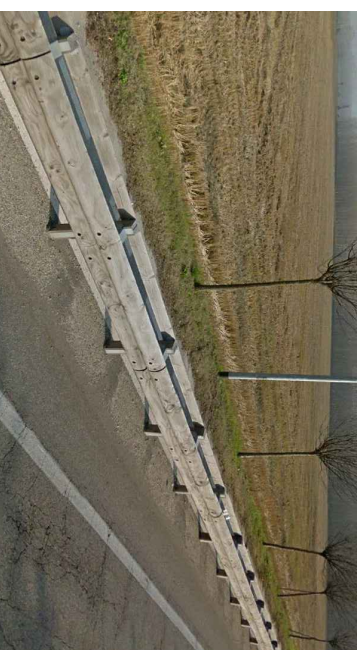

I percorsi in sede propria avranno pavimentazione in calcestre. La larghezza sarà di 2,5 metri per i percorsi bidirezionali e 1,5 per i percorsi monodirezionali. Nei tratti in curva o di maggiore pericolosità è prevista una barriera di sicurezza in legno (come da tipologie già impiegate all'interno del Territorio del Parco Ticino).

## SIEPE ARBUSTIVA MONOFILARE

### MODULO SIEPE ARBUSTIVA - scala 1:100

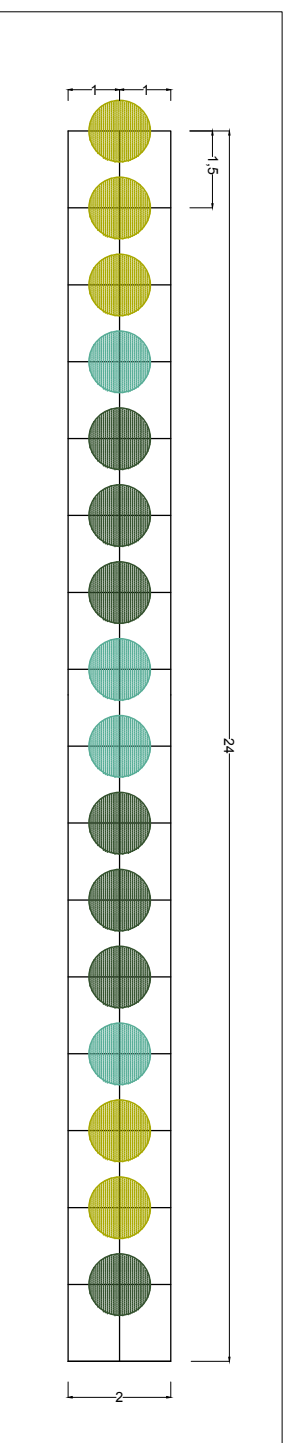

arbusti specie dominanti e accessorie  
*Corylus avellana*, *Evonymus europaeus*, *Cornus mas*, *Sambucus nigra*, *Ligustrum vulgare*, *Ilex aquifolium*, *Frangula alnus*, *Salix caprea*

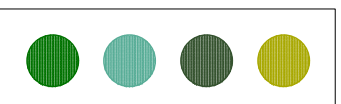

Fascia di rispetto circostante: 1 m per lato  
Numero di specie: 4  
Schema d'impianto: lineare su singola fila  
Dimensioni di ripetizione del modulo: 24 metri  
Sesto d'impianto: 1,5 metri  
N° piante/100 ml: 65

## TIPOLOGICO PANNELLO INFORMATIVO

### SCHEMA DI PROSPETTO FORTALE E LATERALE BACHECA

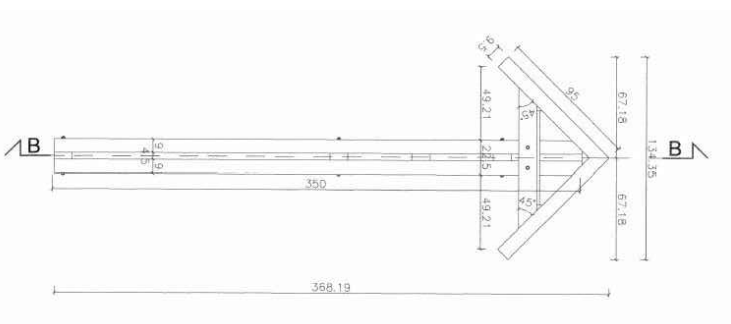
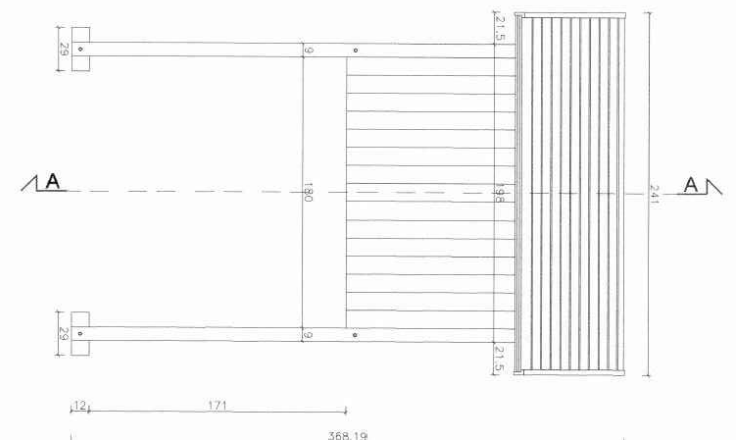

### IMMAGINE TIPOLOGICO BACHECA



### IMMAGINE TIPOLOGICO PANNELLO INFORMATIVO

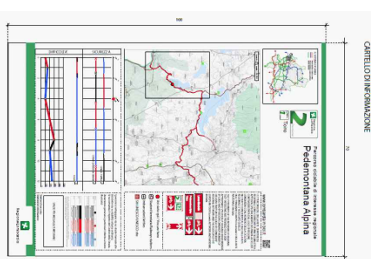

Si propongono bacheche in legno di tipologia analoga per caratteristiche tecniche e dimensionali a quelle impiegate per il Parco Ticino (schemi e immagini riportati a lato)

I pannelli informativi utilizzeranno lo stesso formato presente nel Parco, aggiungendo eventuali informazioni!